

# PR3-IT - Senza lamiera

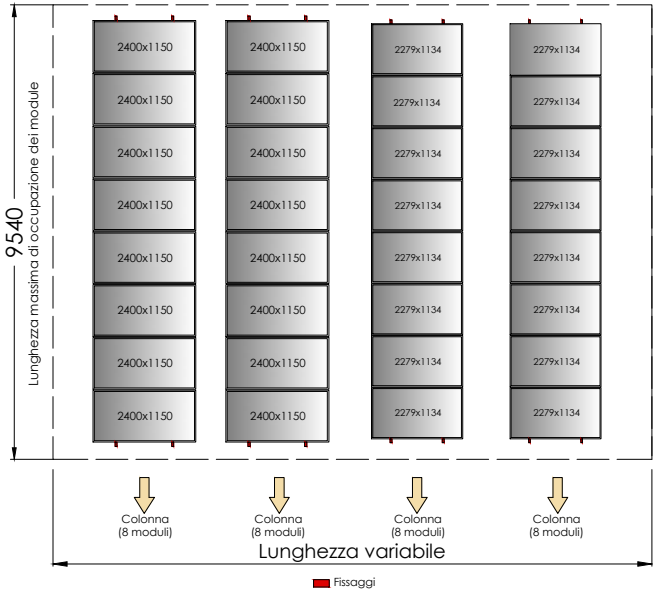

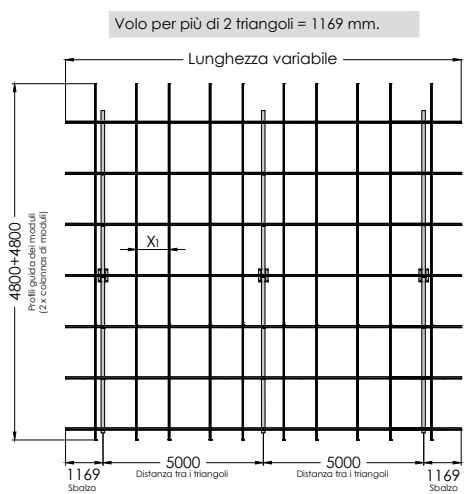
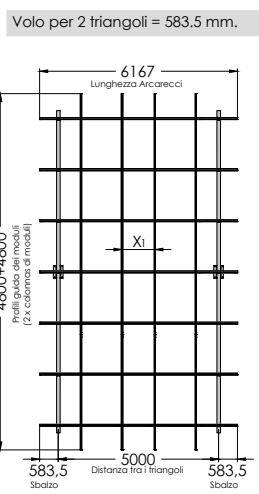
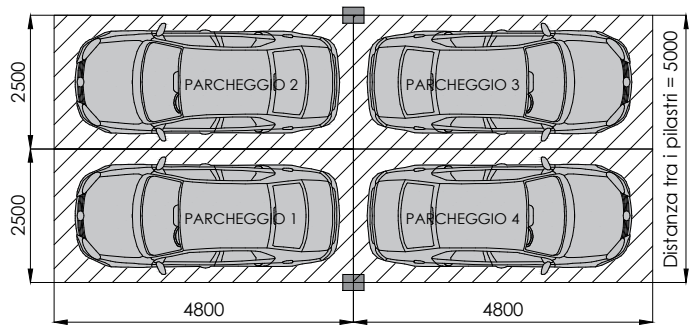

(x)n° di colonne  
→

n° di parcheggi	Occupazione totale	Fino 2279x1134		Fino 2400x1150	
		N° di moduli per colonna	N° di colonne	N° di moduli per colonna	N° di colonne
4	6167	8	2	8	2
8	12338	8	5	8	5
12	17338	8	7	8	7
16	22338	8	9	8	9
20	27338	8	11	8	11
24	32338	8	14	8	13
28	37338	8	16	8	15
32	42338	8	18	8	17
36	47338	8	20	8	19
40	52338	8	22	8	21

- Dimensioni del posto: 2.50x4.80 m
  - Disponibile da 4 a 40 posti
  - Disposizione orizzontale dei moduli
  - Inclinazione 5°
  - Altezza libera 2.275 m
- Materiali:**  
Pilastri, travi e arcarecci in acciaio zincato a caldo.  
Acciaio di qualità S275  
Profili in alluminio EN AW 6005A T6  
Viti in acciaio inossidabile A2-70
- Finiture:**  
Pilastri, travi e arcarecci in acciaio zincato a caldo.
- Installazione:**  
La pendenza massima del terreno deve essere del 2% continuo (tra i telai terminali)



**Carichi ammessi**

Vento (km/h)	Neve (kg/m²)
110	80
130	70
150	65

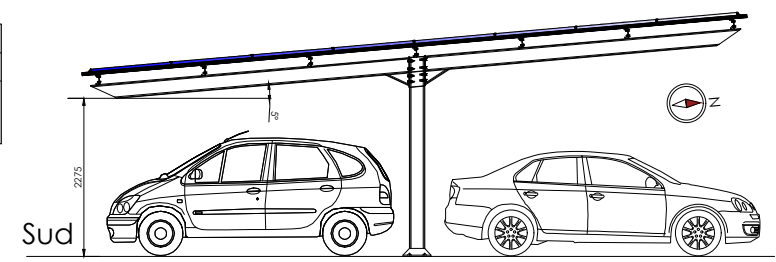
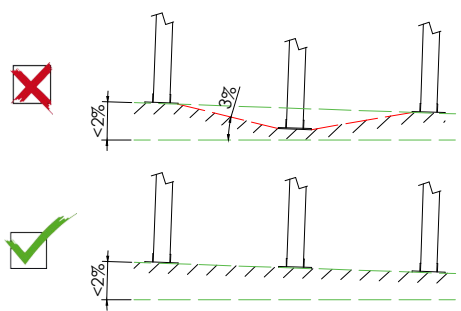

Le fondazioni sono necessarie prima dell'installazione della tettoia. Viti di ancoraggio a terra non incluse.

**Si raccomanda** di effettuare uno studio geotecnico del terreno



## FONDAZIONE ESTREMI

## FONDAZIONE CENTRALI

FONDAZIONI

PENSILINA PER PARCHEGGIO

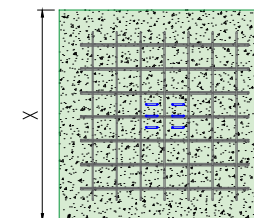
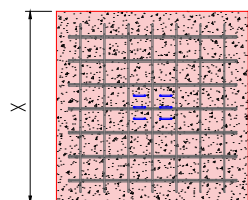
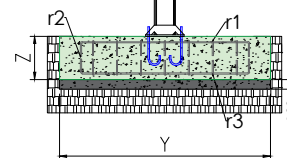
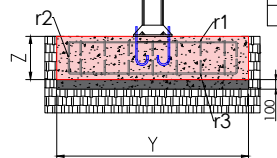
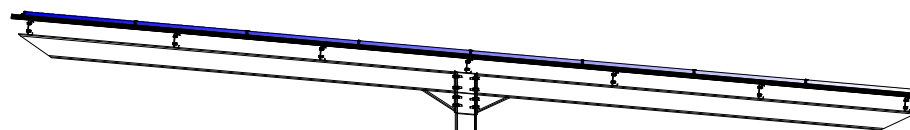
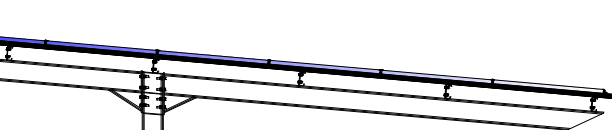

Dimensioni delle fondazioni degli estremi			
Tensione del suolo (kg/cm <sup>2</sup> )	X (mm)	Y (mm)	Z (mm)
0.5 - 1	1750	1750	400
1 - 2	1600	1600	400

Dimensioni delle fondazioni centrali			
Tensione del suolo (kg/cm <sup>2</sup> )	X (mm)	Y (mm)	Z (mm)
0.5 - 1	1900	1900	400
1 - 2	1700	1700	400

Armatura delle fondazioni degli estremi				
Tensione del suolo (kg/cm <sup>2</sup> )	Armatura inferiore X	Armatura inferiore Y	Armatura superiore X	Armatura superiore Y
0.5 - 1	8 Ø12 ogni 220 mm	8 Ø12 ogni 220 mm	8 Ø12 ogni 220 mm	8 Ø12 ogni 220 mm
1 - 2	7 Ø12 ogni 220 mm	7 Ø12 ogni 220 mm	7 Ø12 ogni 220 mm	7 Ø12 ogni 220 mm

Armatura delle fondazioni centrali				
Tensione del suolo (kg/cm <sup>2</sup> )	Armatura inferiore X	Armatura inferiore Y	Armatura superiore X	Armatura superiore Y
0.5 - 1	9 Ø12 ogni 220 mm	9 Ø12 ogni 220 mm	9 Ø12 ogni 220 mm	9 Ø12 ogni 220 mm
1 - 2	8 Ø12 ogni 220 mm	8 Ø12 ogni 220 mm	8 Ø12 ogni 220 mm	8 Ø12 ogni 220 mm

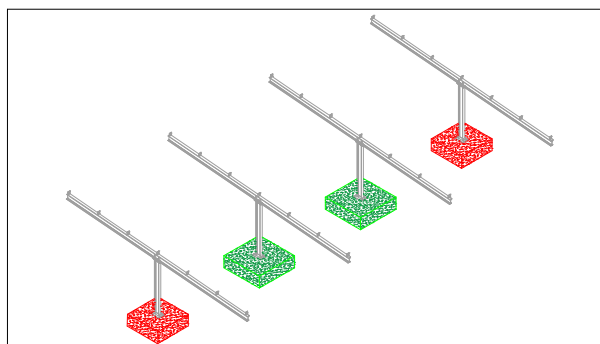

r1 Con la faccia superiore dell'elemento 30 mm  
 r2 Con il terreno (quando si getta il calcestruzzo di esso) 30 mm  
 r3 Con la superficie del calcestruzzo magro 30 mm

# FONDAZIONE ESTREMI

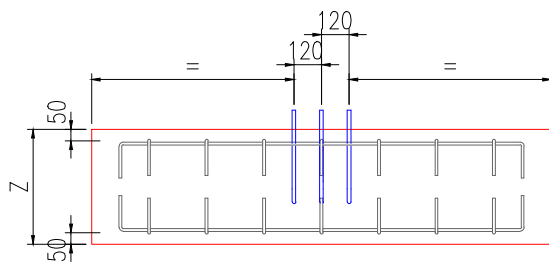

Spostare il rinforzo superiore in modo che non si intersechi con l'ancoraggio. L'ancoraggio deve essere centrato rispetto alla fondazione.



# FONDAZIONI CENTRALI PR3-IT

SUNFER

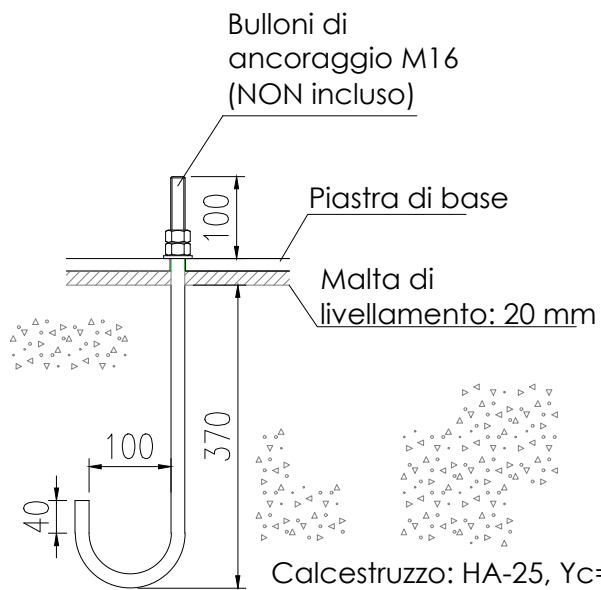
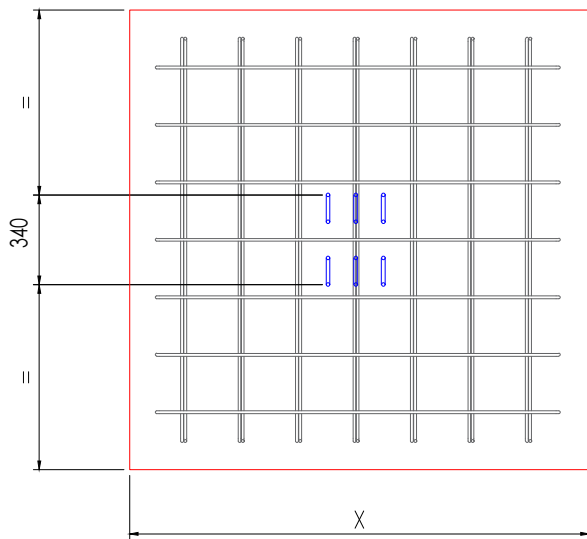
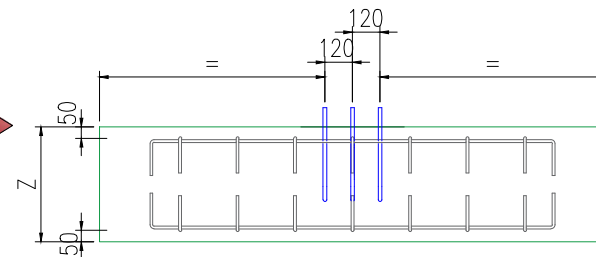

Allineare l'ancoraggio all'esterno della fondazione (NON incluso)

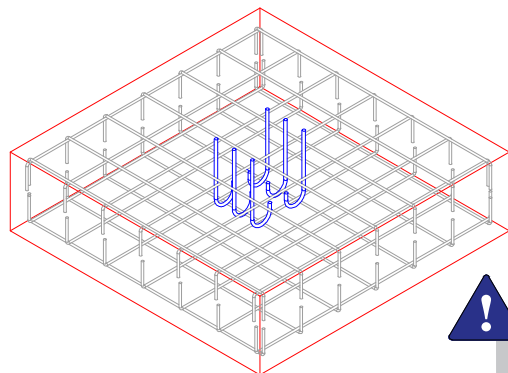
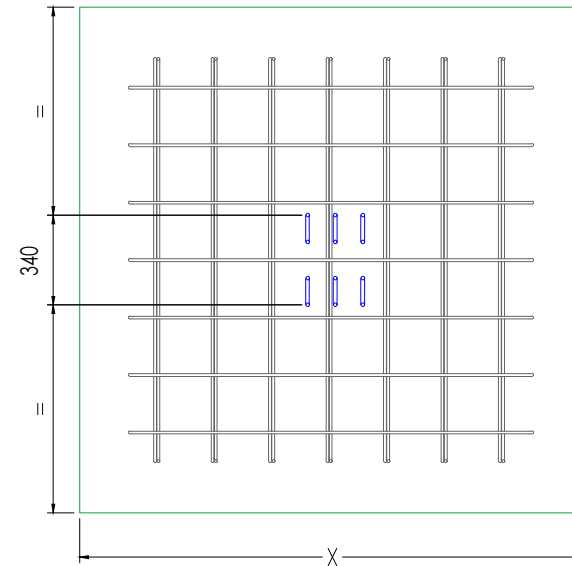

**Tipo di ancoraggio:** bullone in acciaio con gancio M16 lunghezza 300 mm int.+100 mm ext.  
Se il bullone è zincato, la qualità minima deve essere 8.8.  
Se il bullone è in acciaio inox, la qualità minima deve essere A2-70.

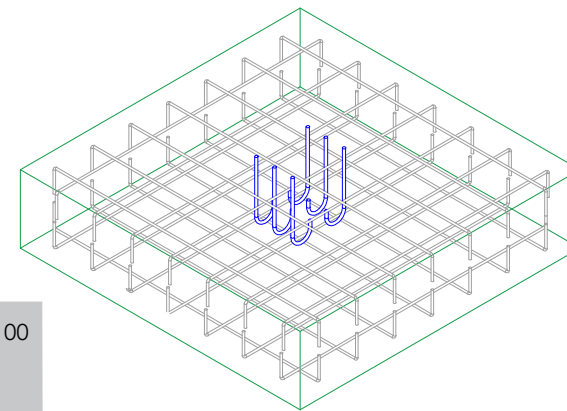

ARMATURA / ANCORAGGIO

PARCHEGGIO



## FONDAZIONE ESTREMI

## REAZIONI

Senza aumentare

Vento: 150 km/h

Neve: 65 kg/m<sup>2</sup>

Ipotesi	Rx (t)	Ry (t)	Rz (t)	Mx (tm)	My (tm)	Mz (tm)
PP	0.002	0.023	1.058	-0.020	0.005	0.000
V1	0.013	0.005	0.148	-0.004	0.034	0.000
V2	0.029	0.010	0.333	-0.009	0.077	0.000
V3	0.023	0.008	0.259	-0.007	0.060	0.000
V4	0.042	0.015	0.481	-0.013	0.111	0.000
V5	0.032	0.011	0.370	-0.010	0.085	0.000
V6	0.042	0.015	0.481	-0.013	0.111	0.000
V7	0.016	0.006	0.185	-0.005	0.043	0.000
V8	-0.075	-0.026	-0.852	0.023	-0.196	0.000
V9	-0.075	-0.026	-0.852	0.023	-0.196	0.000
V10	-0.071	-0.025	-0.815	0.022	-0.188	0.000
V11	-0.026	-0.090	-0.296	0.008	-0.068	0.000
V12	-0.042	-0.015	-0.481	0.013	-0.111	0.000
V13	-0.052	-0.018	-0.592	0.016	-0.137	0.000
V14	-0.036	-0.013	-0.407	0.011	-0.094	0.000
N1	0.004	0.048	1.561	-0.041	0.011	0.000
Q1	0.004	0.045	1.486	-0.039	0.010	0.000

## CARATTERISTICHE DI CALCOLO:

- Sovraccarico di servizio = 40 Kg/m<sup>2</sup>\*
- Sollecitazione massima ammissibile di progetto al suolo = 2 Kg/cm<sup>2</sup>

La CTE stabilisce che l'IDF deve verificare, mediante uno studio geotecnico, che la sollecitazione ammissibile del terreno sia pari o superiore a quella di progetto.

## CARATTERISTICHE CLACESTRUZZO ARMATO:

- Tipo di calcestruzzo = HA-25
- Consistenza = Morbida (6-9 cm)
- Dimensione massima dell'aggregato= 30mm
- Designazione del tipo di ambiente= Ila
- Coefficiente di calcolo Yc= 1,5
- Armatura = Acciaio ondulato B400S
- Limite elastico dell'acciaio Ys= 1,15

## VERIFICHE EFFETTUATE:

- Sollecitazioni sul terreno
- Rovesciamento della fondazione
- Deformazione della fondazione
- Taglio nella fondazione
- Compressione obliqua della fondazione
- Profondità minima
- Dimensione geometrica minima
- Quantità minima di flessione richiesta
- Diametro minimo delle barre
- Interasse massimo tra le barre
- Interasse minima tra le barre
- Lunghezza dell'ancoraggio

Calcoli eseguiti con Cype 3D con integrazione della struttura in acciaio, dei carichi e delle sollecitazioni ammissibili al suolo.

SUNFER certifica che la fondazione del PR3-IT è conforme alle prove effettuate per le condizioni del terreno, i materiali, le dimensioni e le reazioni indicate nel presente documento.



## FONDAZIONE CENTRALI

## REAZIONI

Senza aumentare

Vento: 150 km/h

Neve: 65 kg/m<sup>2</sup>

Ipotesi	Rx (t)	Ry (t)	Rz (t)	Mx (tm)	My (tm)	Mz (tm)
PP	0.000	0.000	1.296	0.000	0.000	0.000
V1	0.017	0.000	0.195	0.000	0.045	0.000
V2	0.038	0.000	0.439	0.000	0.100	0.000
V3	0.030	0.000	0.342	0.000	0.078	0.000
V4	0.055	0.000	0.635	0.000	0.145	0.000
V5	0.042	0.000	0.488	0.000	0.112	0.000
V6	0.055	0.000	0.635	0.000	0.145	0.000
V7	0.021	0.000	0.244	0.000	0.056	0.000
V8	-0.098	0.000	-1.123	0.000	-0.257	0.000
V9	-0.098	0.000	-1.123	0.000	-0.257	0.000
V10	-0.093	0.000	-1.074	0.000	-0.246	0.000
V11	-0.034	0.000	-0.391	0.000	-0.089	0.000
V12	-0.055	0.000	-0.635	0.000	-0.145	0.000
V13	-0.068	0.000	-0.781	0.000	-0,1790	0.000
V14	-0.047	0.000	-0.537	0.000	-0,1230	0.000
N1	0.000	0.000	2.058	0.000	0.000	0.000
Q1	0.000	0.000	1.960	0.000	0.000	0.000

## CARATTERISTICHE DI CALCOLO:

- Sovraccarico di servizio = 40 Kg/m<sup>2</sup>\*
- Sollecitazione massima ammissibile di progetto al suolo = 2 Kg/cm<sup>2</sup>

La CTE stabilisce che l'IDF deve verificare, mediante uno studio geotecnico, che la sollecitazione ammissibile del terreno sia pari o superiore a quella di progetto.

## CARATTERISTICHE CLACESTRUZZO ARMATO:

- Tipo di calcestruzzo = HA-25
- Consistenza = Morbida (6-9 cm)
- Dimensione massima dell'aggregato= 30mm
- Designazione del tipo di ambiente= Ila
- Coefficiente di calcolo Yc= 1,5
- Armatura = Acciaio ondulato B400S
- Limite elastico dell'acciaio Ys= 1,15

## VERIFICHE EFFETTUATE:

- Sollecitazioni sul terreno
- Rovesciamento della fondazione
- Deformazione della fondazione
- Taglio nella fondazione
- Compressione obliqua della fondazione
- Profondità minima
- Dimensione geometrica minima
- Quantità minima di flessione richiesta
- Diametro minimo delle barre
- Interasse massimo tra le barre
- Interasse minima tra le barre
- Lunghezza dell'ancoraggio

Calcoli eseguiti con Cype 3D con integrazione della struttura in acciaio, dei carichi e delle sollecitazioni ammissibili al suolo.

SUNFER certifica che la fondazione del PR3-IT è conforme alle prove effettuate per le condizioni del terreno, i materiali, le dimensioni e le reazioni indicate nel presente documento.



## FONDAZIONE ESTREMI

## REAZIONI

Senza aumentare

Vento: 130 km/h

Neve: 70 kg/m<sup>2</sup>

Ipotesi	Rx (t)	Ry (t)	Rz (t)	Mx (tm)	My (tm)	Mz (tm)
PP	0.002	0.023	1.058	-0.020	0.005	0.000
V1	0.010	0.003	0.111	-0.003	0.026	0.000
V2	0.023	0.008	0.259	-0.007	0.060	0.000
V3	0.016	0.006	0.185	-0.005	0.043	0.000
V4	0.032	0.011	0.370	-0.010	0.085	0.000
V5	0.023	0.008	0.259	-0.007	0.060	0.000
V6	0.029	0.010	0.333	-0.009	0.077	0.000
V7	0.013	0.005	0.148	-0.004	0.034	0.000
V8	-0.062	-0.022	-0.703	0.019	-0.162	0.000
V9	-0.055	-0.019	-0.629	0.017	-0.145	0.000
V10	-0.052	-0.018	-0.592	0.016	-0.137	0.000
V11	-0.019	-0.007	-0.222	0.006	-0.051	0.000
V12	-0.029	-0.010	-0.333	0.009	-0.077	0.000
V13	-0.036	-0.013	-0.407	0.011	-0.094	0.000
V14	-0.026	-0.009	-0.296	0.008	-0.068	0.000
N1	0.004	0.051	1.672	-0.044	0.011	0.000
Q1	0.004	0.045	1.486	-0.039	0.010	0.000

## CARATTERISTICHE DI CALCOLO:

- Sovraccarico di servizio = 40 Kg/m<sup>2</sup>\*
- Sollecitazione massima ammissibile di progetto al suolo = 2 Kg/cm<sup>2</sup>

La CTE stabilisce che l'IDF deve verificare, mediante uno studio geotecnico, che la sollecitazione ammissibile del terreno sia pari o superiore a quella di progetto.

## CARATTERISTICHE CLACESTRUZZO ARMATO:

- Tipo di calcestruzzo = HA-25
- Consistenza = Morbida (6-9 cm)
- Dimensione massima dell'aggregato= 30mm
- Designazione del tipo di ambiente= Ila
- Coefficiente di calcolo Yc= 1,5
- Armatura = Acciaio ondulato B400S
- Limite elastico dell'acciaio Ys= 1,15

## VERIFICHE EFFETTUATE:

- Sollecitazioni sul terreno
- Rovesciamento della fondazione
- Deformazione della fondazione
- Taglio nella fondazione
- Compressione obliqua della fondazione
- Profondità minima
- Dimensione geometrica minima
- Quantità minima di flessione richiesta
- Diametro minimo delle barre
- Interasse massimo tra le barre
- Interasse minima tra le barre
- Lunghezza dell'ancoraggio

Calcoli eseguiti con Cype 3D con integrazione della struttura in acciaio, dei carichi e delle sollecitazioni ammissibili al suolo.

SUNFER certifica che la fondazione del PR3-IT è conforme alle prove effettuate per le condizioni del terreno, i materiali, le dimensioni e le reazioni indicate nel presente documento.



## FONDAZIONE CENTRALI

### REAZIONI

Senza aumentare

Vento: 130 km/h

Neve: 70 kg/m<sup>2</sup>

Ipotesi	Rx (t)	Ry (t)	Rz (t)	Mx (tm)	My (tm)	Mz (tm)
PP	0.000	0.000	1.296	0.000	0.000	0.000
V1	0.013	0.000	0.146	0.000	0.033	0.000
V2	0.030	0.000	0.342	0.000	0.078	0.000
V3	0.021	0.000	0.244	0.000	0.056	0.000
V4	0.042	0.000	0.488	0.000	0.112	0.000
V5	0.030	0.000	0.342	0.000	0.078	0.000
V6	0.038	0.000	0.439	0.000	0.100	0.000
V7	0.017	0.000	0.195	0.000	0.045	0.000
V8	-0.081	0.000	-0.927	0.000	-0.212	0.000
V9	-0.072	0.000	-0.830	0.000	-0.190	0.000
V10	-0.068	0.000	-0.781	0.000	-0.179	0.000
V11	-0.025	0.000	-0.293	0.000	-0.067	0.000
V12	-0.038	0.000	-0.439	0.000	-0.100	0.000
V13	-0.047	0.000	-0.537	0.000	-0,1230	0.000
V14	-0.034	0.000	-0.391	0.000	-0,0890	0.000
N1	0.000	0.000	2.205	0.000	0.000	0.000
Q1	0.000	0.000	1.960	0.000	0.000	0.000

### CARATTERISTICHE DI CALCOLO:

- Sovraccarico di servizio = 40 Kg/m<sup>2</sup>\*
- Sollecitazione massima ammissibile di progetto al suolo = 2 Kg/cm<sup>2</sup>

*La CTE stabilisce che l'IDF deve verificare, mediante uno studio geotecnico, che la sollecitazione ammissibile del terreno sia pari o superiore a quella di progetto.*

### CARATTERISTICHE CLACESTRUZZO ARMATO:

- Tipo di calcestruzzo = HA-25
- Consistenza = Morbida (6-9 cm)
- Dimensione massima dell'aggregato= 30mm
- Designazione del tipo di ambiente= Ila
- Coefficiente di calcolo Yc= 1,5
- Armatura = Acciaio ondulato B400S
- Limite elastico dell'acciaio Ys= 1,15

### VERIFICHE EFFETTUATE:

- Sollecitazioni sul terreno
- Rovesciamento della fondazione
- Deformazione della fondazione
- Taglio nella fondazione
- Compressione obliqua della fondazione
- Profondità minima
- Dimensione geometrica minima
- Quantità minima di flessione richiesta
- Diametro minimo delle barre
- Interasse massimo tra le barre
- Interasse minima tra le barre
- Lunghezza dell'ancoraggio

*Calcoli eseguiti con Cype 3D con integrazione della struttura in acciaio, dei carichi e delle sollecitazioni ammissibili al suolo.*

SUNFER certifica che la fondazione del PR3-IT è conforme alle prove effettuate per le condizioni del terreno, i materiali, le dimensioni e le reazioni indicate nel presente documento.





## FONDAZIONE ESTREMI

## REAZIONI

Senza aumentare

Vento: 110 km/h

Neve: 80 kg/m<sup>2</sup>

Ipotesi	Rx (t)	Ry (t)	Rz (t)	Mx (tm)	My (tm)	Mz (tm)
PP	0.002	0.023	1.058	-0.020	0.005	0.000
V1	0.006	0.002	0.074	-0.002	0.017	0.000
V2	0.016	0.006	0.185	-0.005	0.043	0.000
V3	0.013	0.005	0.148	-0.004	0.034	0.000
V4	0.023	0.008	0.259	-0.007	0.060	0.000
V5	0.019	0.007	0.222	-0.006	0.051	0.000
V6	0.026	0.009	0.296	-0.008	0.068	0.000
V7	0.006	0.002	0.074	-0.002	0.017	0.000
V8	-0.036	-0.013	-0.407	0.011	-0.094	0.000
V9	-0.042	-0.015	-0.481	0.013	-0.111	0.000
V10	-0.039	-0.014	-0.444	0.012	-0.102	0.000
V11	-0.016	-0.006	-0.185	0.005	-0.043	0.000
V12	-0.023	-0.008	-0.259	0.007	-0.060	0.000
V13	-0.029	-0.010	-0.333	0.009	-0.077	0.000
V14	-0.019	-0.007	-0.222	0.006	-0.051	0.000
N1	0.004	0.051	1.672	-0.044	0.011	0.000
Q1	0.004	0.045	1.486	-0.039	0.010	0.000

## CARATTERISTICHE DI CALCOLO:

- Sovraccarico di servizio = 40 Kg/m<sup>2</sup>\*
- Sollecitazione massima ammissibile di progetto al suolo = 2 Kg/cm<sup>2</sup>

La CTE stabilisce che l'IDF deve verificare, mediante uno studio geotecnico, che la sollecitazione ammissibile del terreno sia pari o superiore a quella di progetto.

## CARATTERISTICHE CLACESTRUZZO ARMATO:

- Tipo di calcestruzzo = HA-25
- Consistenza = Morbida (6-9 cm)
- Dimensione massima dell'aggregato= 30mm
- Designazione del tipo di ambiente= Ila
- Coefficiente di calcolo Yc= 1,5
- Armatura = Acciaio ondulato B400S
- Limite elastico dell'acciaio Ys= 1,15

## VERIFICHE EFFETTUATE:

- Sollecitazioni sul terreno
- Rovesciamento della fondazione
- Deformazione della fondazione
- Taglio nella fondazione
- Compressione obliqua della fondazione
- Profondità minima
- Dimensione geometrica minima
- Quantità minima di flessione richiesta
- Diametro minimo delle barre
- Interasse massimo tra le barre
- Interasse minima tra le barre
- Lunghezza dell'ancoraggio

Calcoli eseguiti con Cype 3D con integrazione della struttura in acciaio, dei carichi e delle sollecitazioni ammissibili al suolo.

SUNFER certifica che la fondazione del PR3-IT è conforme alle prove effettuate per le condizioni del terreno, i materiali, le dimensioni e le reazioni indicate nel presente documento.



## FONDAZIONE CENTRALI

## REAZIONI

Senza aumentare

Vento: 110 km/h

Neve: 80 kg/m<sup>2</sup>

Ipotesi	Rx (t)	Ry (t)	Rz (t)	Mx (tm)	My (tm)	Mz (tm)
PP	0.000	0.000	1.296	0.000	0.000	0.000
V1	0.008	0.000	0.098	0.000	0.022	0.000
V2	0.021	0.000	0.244	0.000	0.056	0.000
V3	0.017	0.000	0.195	0.000	0.045	0.000
V4	0.030	0.000	0.342	0.000	0.078	0.000
V5	0.025	0.000	0.293	0.000	0.067	0.000
V6	0.034	0.000	0.391	0.000	0.089	0.000
V7	0.008	0.000	0.098	0.000	0.022	0.000
V8	-0.047	0.000	-0.537	0.000	-0.123	0.000
V9	-0.055	0.000	-0.635	0.000	-0.145	0.000
V10	-0.051	0.000	-0.586	0.000	-0.134	0.000
V11	-0.021	0.000	-0.244	0.000	-0.056	0.000
V12	-0.030	0.000	-0.342	0.000	-0.078	0.000
V13	-0.038	0.000	-0.439	0.000	-0,1000	0.000
V14	-0.025	0.000	-0.293	0.000	-0,0670	0.000
N1	0.000	0.000	2.205	0.000	0.000	0.000
Q1	0.000	0.000	1.960	0.000	0.000	0.000

## CARATTERISTICHE DI CALCOLO:

- Sovraccarico di servizio = 40 Kg/m<sup>2</sup>\*
- Sollecitazione massima ammissibile di progetto al suolo = 2 Kg/cm<sup>2</sup>

La CTE stabilisce che l'IDF deve verificare, mediante uno studio geotecnico, che la sollecitazione ammissibile del terreno sia pari o superiore a quella di progetto.

## CARATTERISTICHE CLACESTRUZZO ARMATO:

- Tipo di calcestruzzo = HA-25
- Consistenza = Morbida (6-9 cm)
- Dimensione massima dell'aggregato= 30mm
- Designazione del tipo di ambiente= Ila
- Coefficiente di calcolo Yc= 1,5
- Armatura = Acciaio ondulato B400S
- Limite elastico dell'acciaio Ys= 1,15

## VERIFICHE EFFETTUATE:

- Sollecitazioni sul terreno
- Rovesciamento della fondazione
- Deformazione della fondazione
- Taglio nella fondazione
- Compressione obliqua della fondazione
- Profondità minima
- Dimensione geometrica minima
- Quantità minima di flessione richiesta
- Diametro minimo delle barre
- Interasse massimo tra le barre
- Interasse minima tra le barre
- Lunghezza dell'ancoraggio

Calcoli eseguiti con Cype 3D con integrazione della struttura in acciaio, dei carichi e delle sollecitazioni ammissibili al suolo.

SUNFER certifica che la fondazione del PR3-IT è conforme alle prove effettuate per le condizioni del terreno, i materiali, le dimensioni e le reazioni indicate nel presente documento.



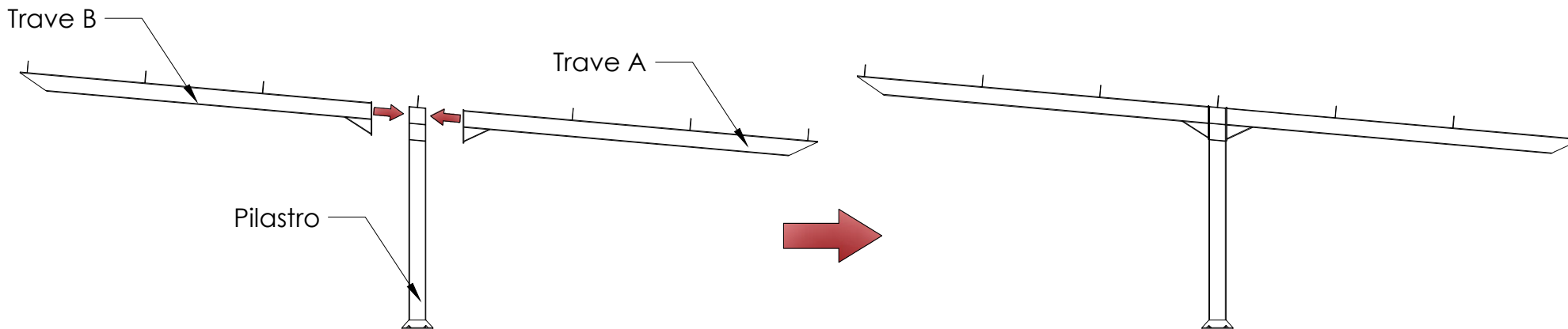

**PASSO 1:** I trinagoli della pensilina PR1-IT sono forniti in due parti. Le due parti sono collegate mediante piastre di connessione con 10 viti, 5 su ciascun lato della trave.



Serrare prima il dado alla coppia indicata e poi stringere il controdado.

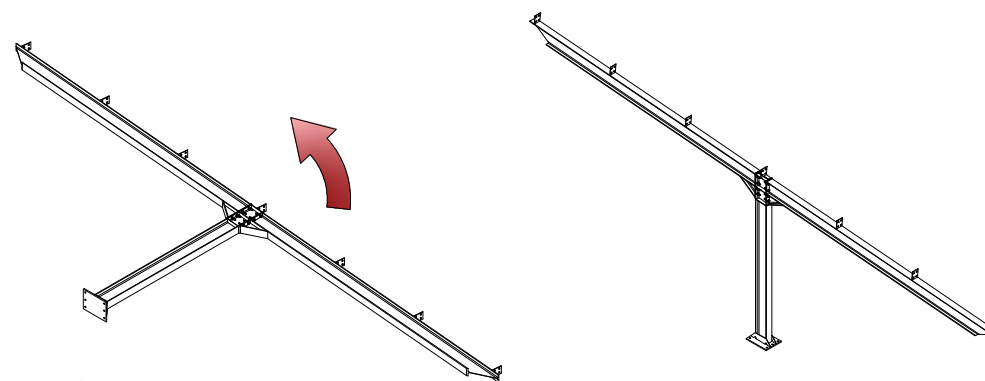

Per facilitare il montaggio, si consiglia di eseguire questo passo a terra e una volta completato l'unione, innalzare il portico completo.

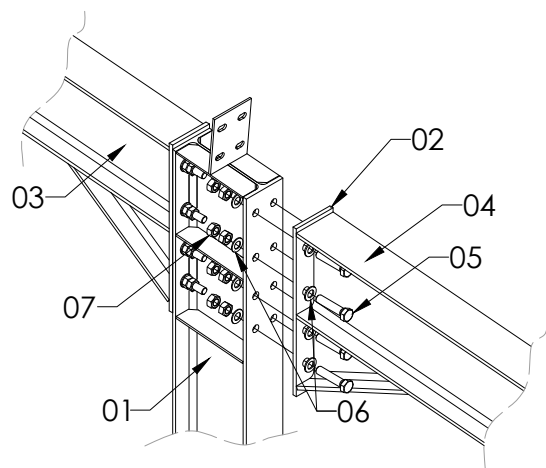

1. Pilastro IPE
2. Piastra di collegamento pilastro-trave
3. Trave B IPE (L=4580 mm)
4. Trave A IPE (L=4600 mm)
5. Vite esagonale 16x60 (x16)
6. Rondella piatta M16 (x32)
7. Dado esagonale M16 (x32)

**Coppia di serraggio:**

Vite S43.1/S42	1800 Rpm
Vite esagonale M6.3	10 Nm
Vite a testa esagonale M6	7 Nm
Vite esagonale M8	17 Nm
Vite esagonale M12	57 Nm
Vite esagonale M16	250 Nm



**NON INCLUSO**

MODELLO DI ANCORAGGIO CP1

PENSILINA PER PARCHEGGIO

1. Utilizzare 1 dado e 1 rondella su ciascun lato per posizionare i bulloni sulla piastra prima della gettata di calcestruzzo.

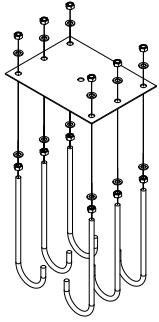

2. Lasciare 80 mm di asta sporgente dalla piastra.

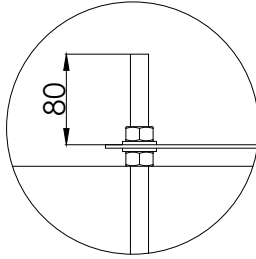

3. Livellare la piastra nell'area di installazione. Livellare in entrambi gli assi per garantire una corretta installazione. Non utilizzare le viti per livellare.

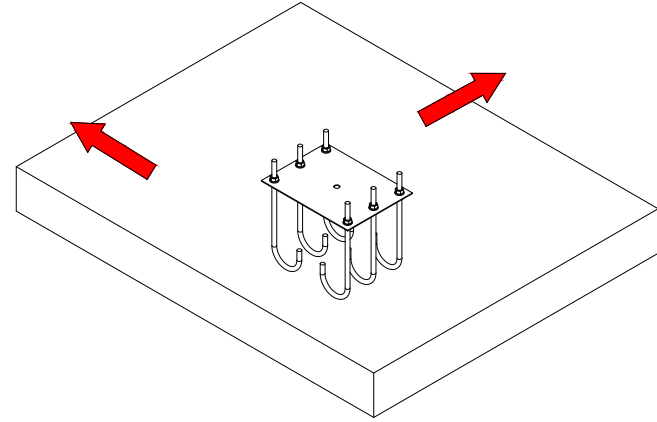

4. Una volta riempito il calcestruzzo, la piastra viene fissata in posizione.

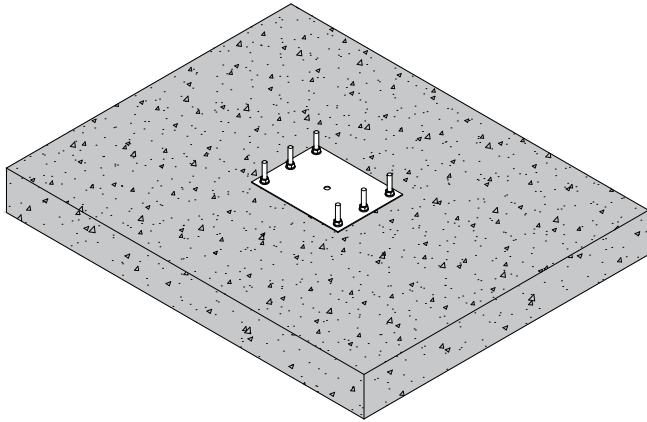

5. Rimuovere il dado e la rondella dal lato superiore (rosso) e montare il montante con i dadi e le rondelle corrispondenti.

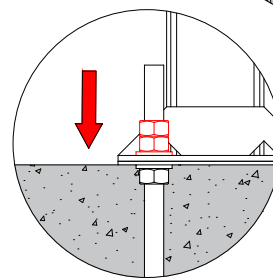
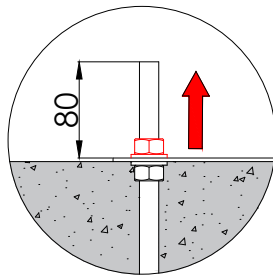
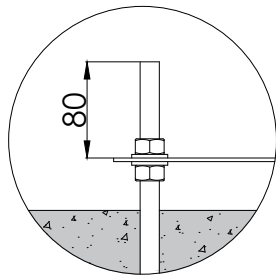
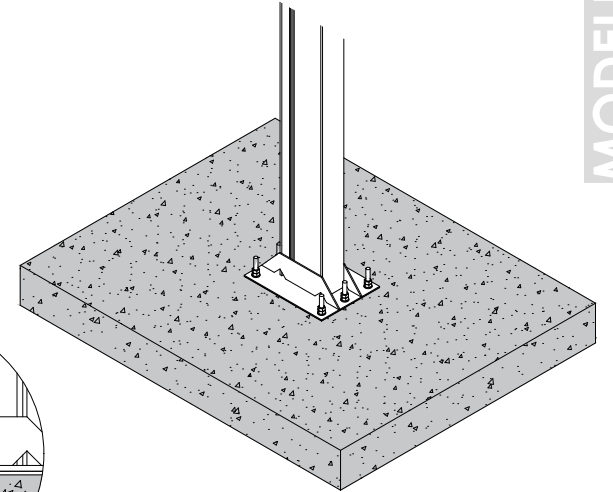
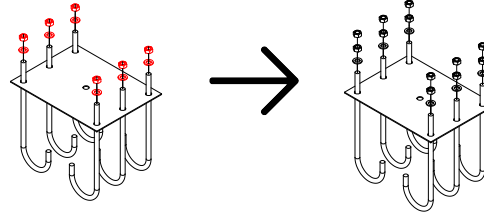

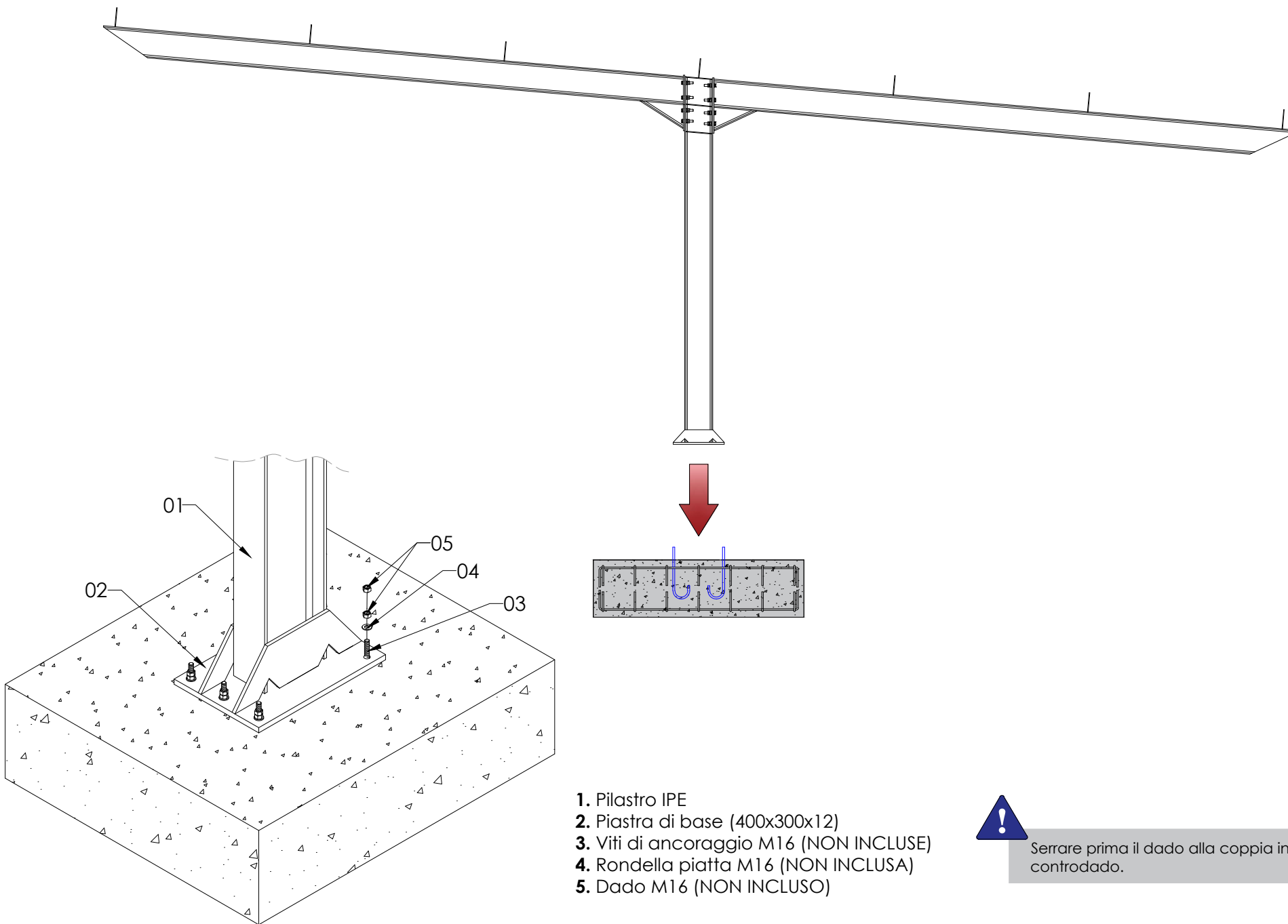

1. Pilastro IPE
2. Piastra di base (400x300x12)
3. Viti di ancoraggio M16 (NON INCLUSE)
4. Rondella piatta M16 (NON INCLUSA)
5. Dado M16 (NON INCLUSO)



Serrare prima il dado alla coppia indicata e poi il controdado.

**PASSO 2:** Collegare la piastra di base al pilastro facendo coincidere i fori con i bulloni di ancoraggio. Inserire quindi le rondelle e i dadi nel gancio di ancoraggio.



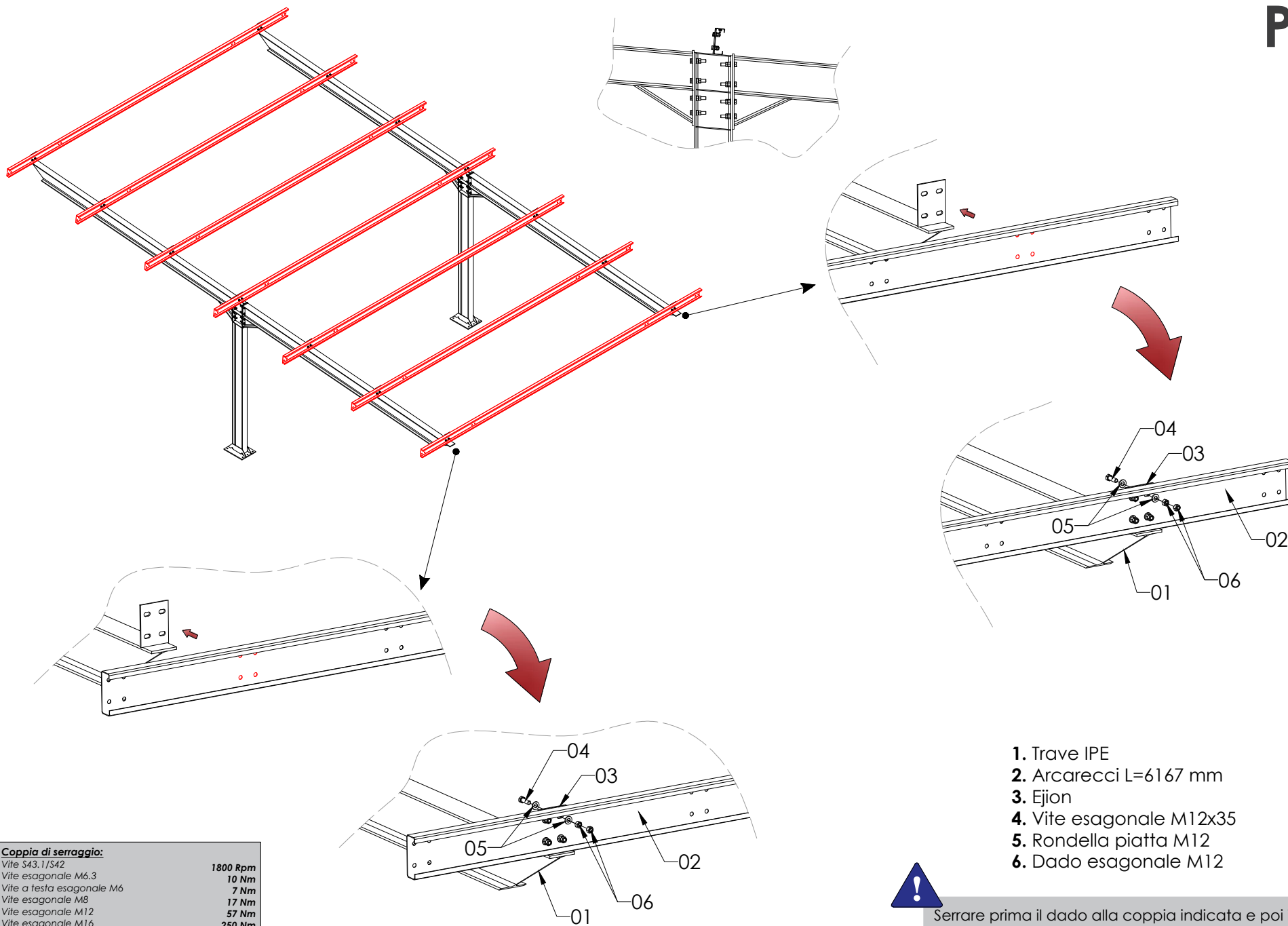

**Coppia di serraggio:**

Vite S43.1/S42	1800 Rpm
Vite esagonale M6,3	10 Nm
Vite a testa esagonale M6	7 Nm
Vite esagonale M8	17 Nm
Vite esagonale M12	57 Nm
Vite esagonale M16	250 Nm

1. Trave IPE
2. Arcarecci L=6167 mm
3. Ejion
4. Vite esagonale M12x35
5. Rondella piatta M12
6. Dado esagonale M12



Serrare prima il dado alla coppia indicata e poi il controdado.

**PASSO 3:** Posizionare l'arcareccio sulle travi e far coincidere i fori rossi dell'arcareccio con quelli dell'Ejion. Avvitare il collegamento con 4 viti per ogni Ejion.



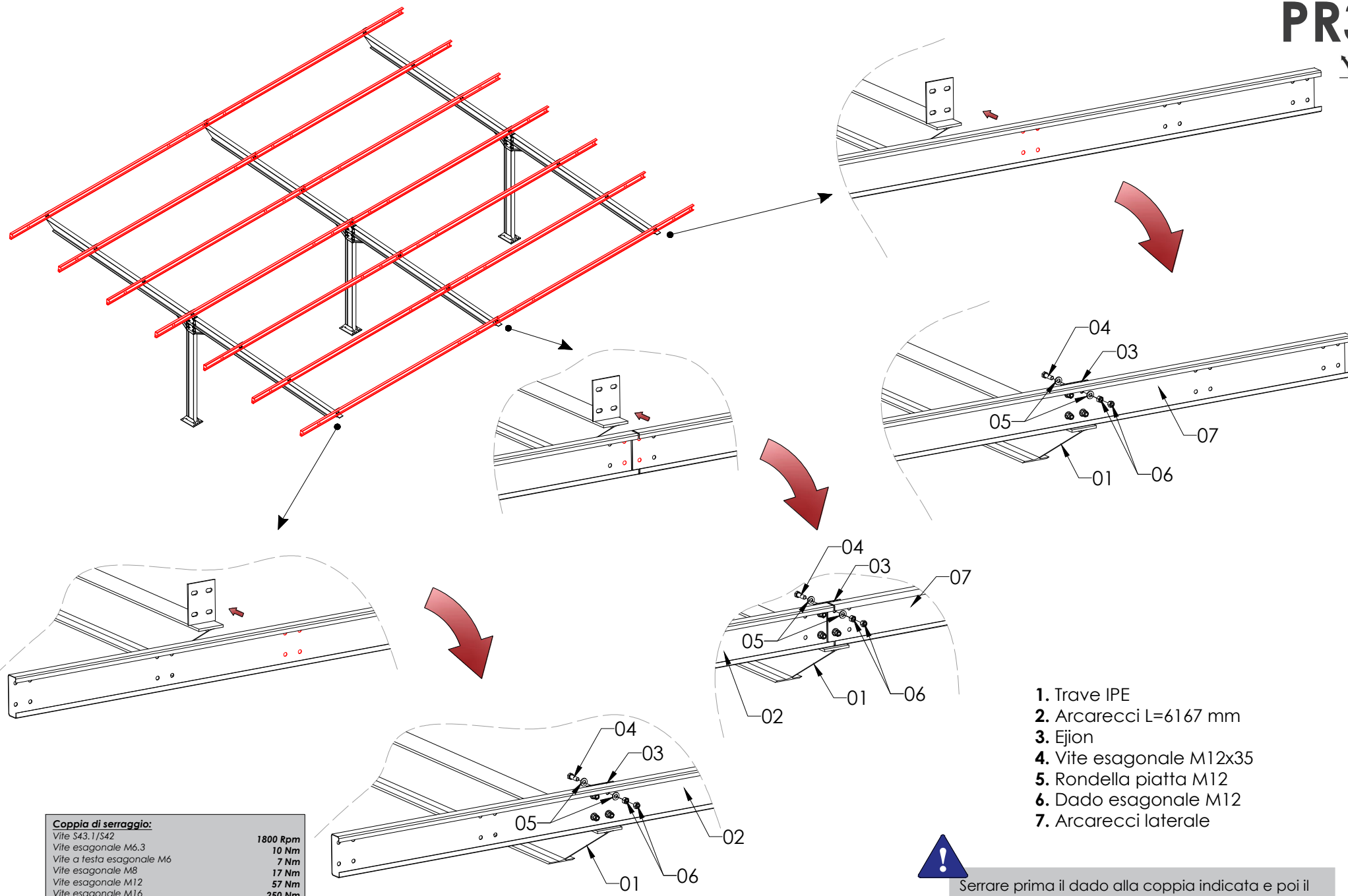

**Coppia di serraggio:**

Vite S43.1/S42	1800 Rpm
Vite esagonale M6.3	10 Nm
Vite a testa esagonale M6	7 Nm
Vite esagonale M8	17 Nm
Vite esagonale M12	57 Nm
Vite esagonale M16	250 Nm

1. Trave IPE
2. Arcarecci L=6167 mm
3. Ejion
4. Vite esagonale M12x35
5. Rondella piatta M12
6. Dado esagonale M12
7. Arcarecci laterale



Serrare prima il dado alla coppia indicata e poi il controdado.

**PASSO 3:** Posizionare l'arcareccio sulle travi e far coincidere i fori rossi dell'arcareccio con quelli dell'Ejion. Avvitare il collegamento con 4 viti per ogni Ejion.



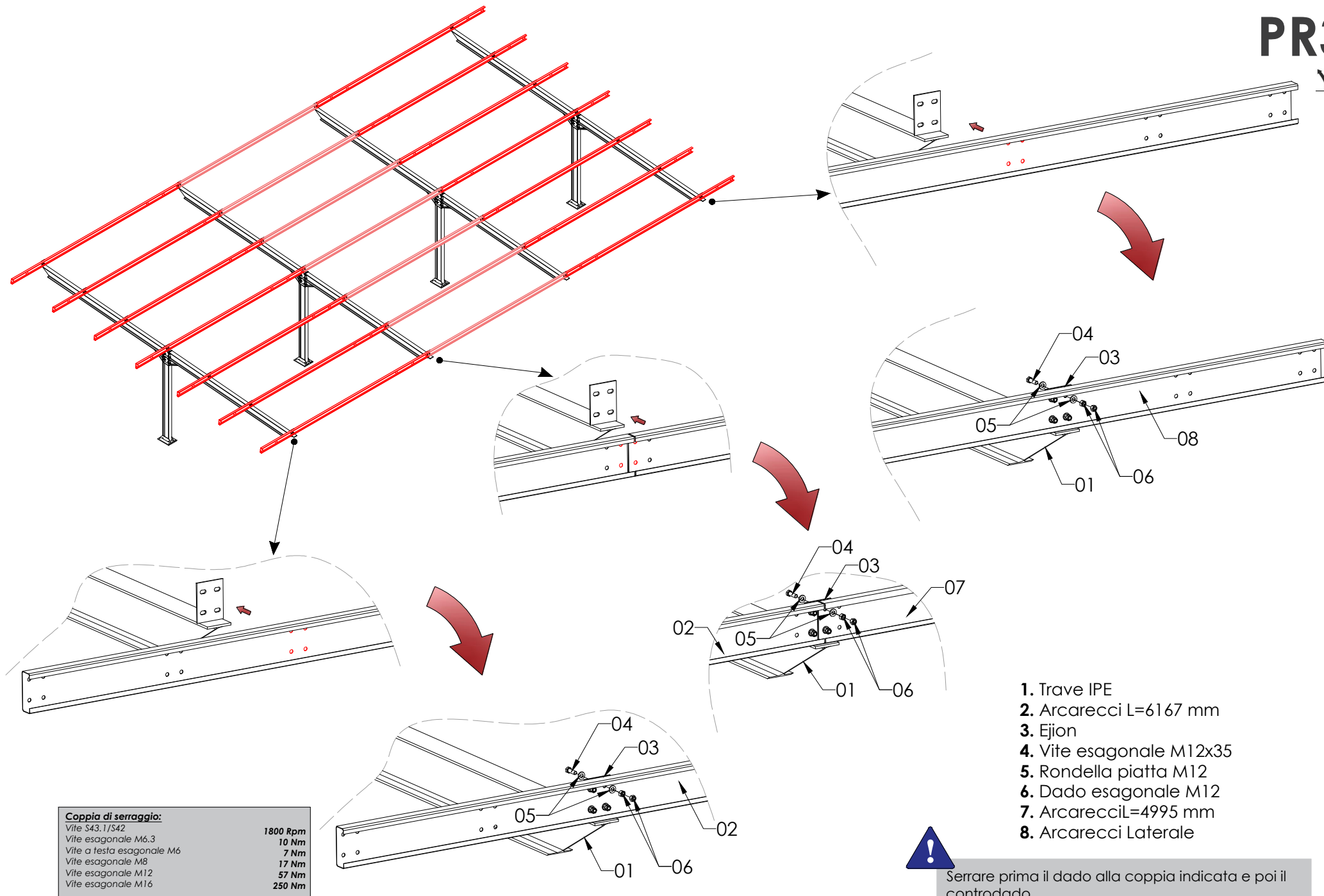

**Coppia di serraggio:**

Vite S43.1/S42	1800 Rpm
Vite esagonale M6.3	10 Nm
Vite a testa esagonale M6	7 Nm
Vite esagonale M8	17 Nm
Vite esagonale M12	57 Nm
Vite esagonale M16	250 Nm

1. Trave IPE
2. Arcarecci L=6167 mm
3. Ejon
4. Vite esagonale M12x35
5. Rondella piatta M12
6. Dado esagonale M12
7. Arcarecci L=4995 mm
8. Arcarecci Laterale



Serrare prima il dado alla coppia indicata e poi il controdado.

**PASSO 3:** Posizionare l'arcareccio sulle travi e far coincidere i fori rossi dell'arcareccio con quelli dell'Ejon. Avvitare il collegamento con 4 viti per ogni Ejon.



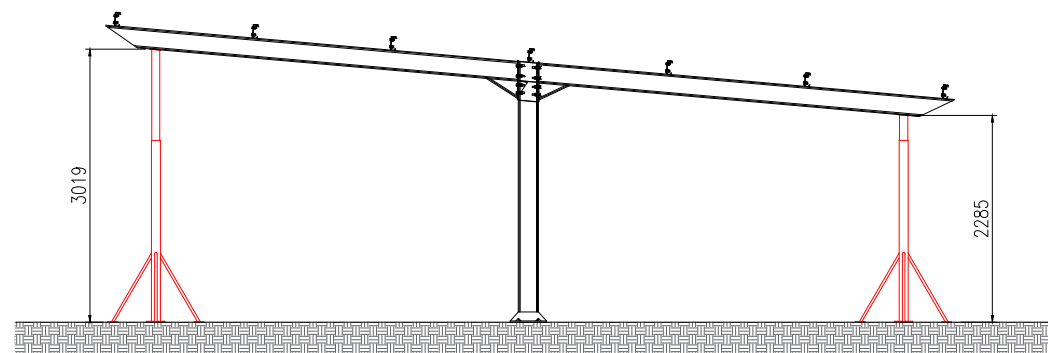
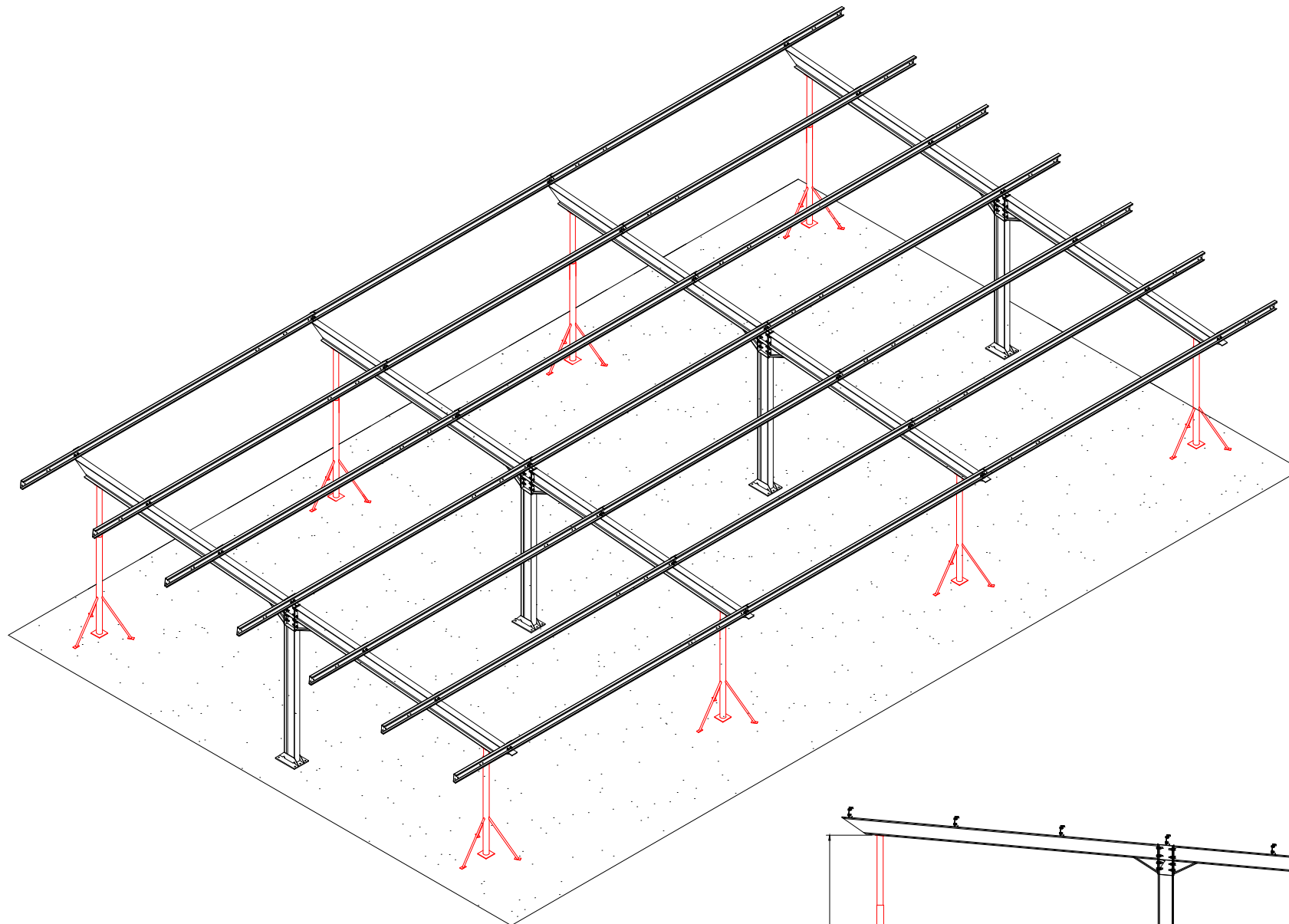

**PASSO 4:** Una volta assemblati gli arcarecci, si devono fissare i cavalletti per evitare che si muovano in qualsiasi direzione durante il montaggio del resto del parcheggio.



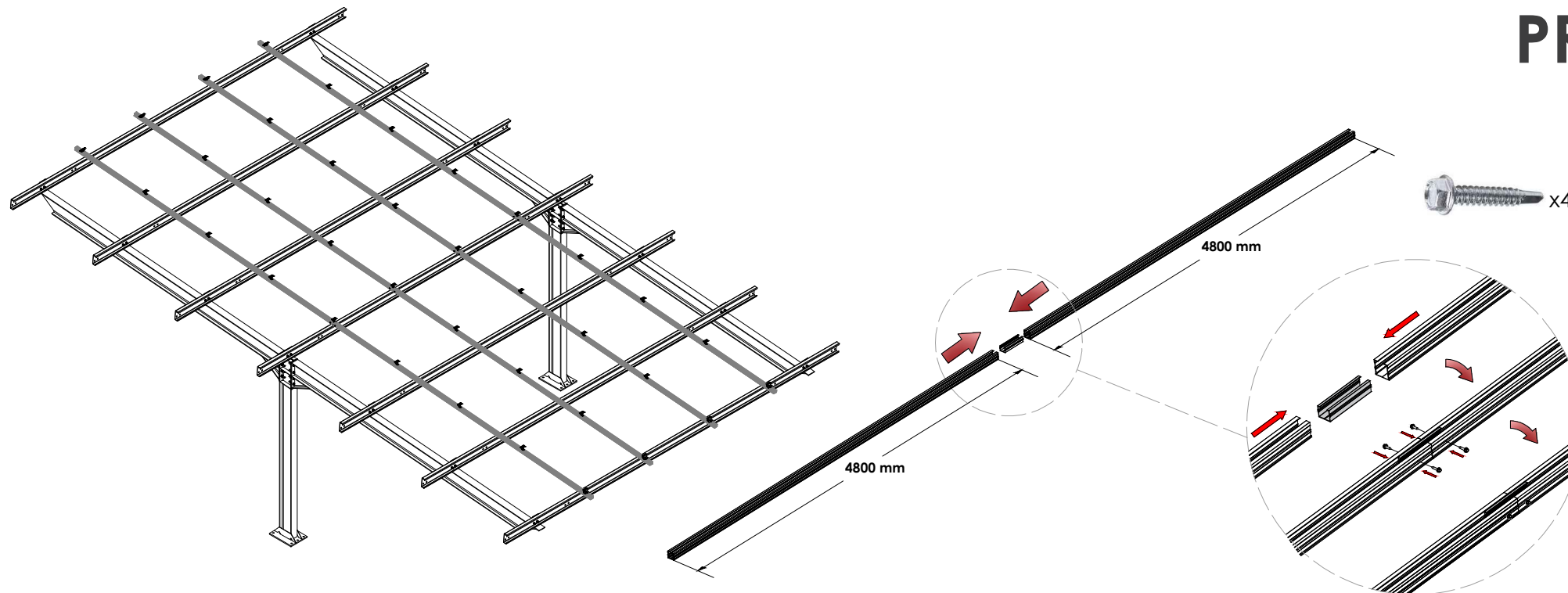

**Coppia di serraggio:**

Vite S43.1/S42	1800 Rpm
Vite esagonale M6.3	10 Nm
Vite a testa esagonale M6	7 Nm
Vite esagonale M8	17 Nm
Vite esagonale M12	57 Nm
Vite esagonale M16	250 Nm

**PASSO 5:** Ogni profilo guida è composto da 2 Profili G3-IT L=4800 mm + 1 unione UG3-IT. Inserire l'UG3-IT nei profili G3-IT fino a toccare e centrare l'unione, lasciando la stessa distanza all'interno di ciascun profilo. Per bloccare il collegamento ai profili fissare con 4 viti di fissaggio. Ogni profilo con 2 viti, 1 su ciascun lato della unione.

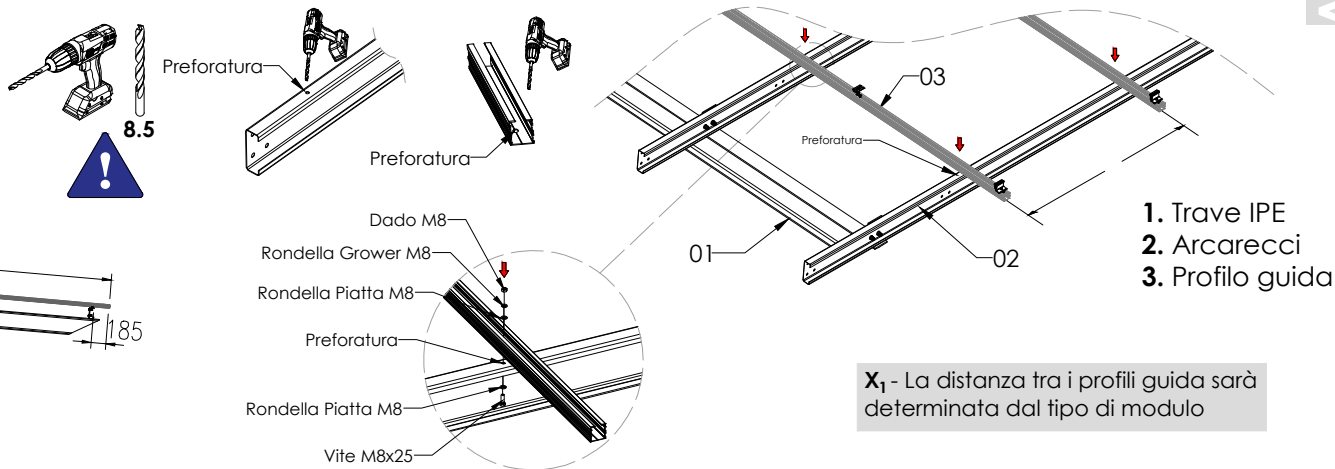

**PASSO 6:** Per assemblare i profili guida ai arcarecci, preforare entrambe le superfici (profilo e arcarecci) con una punta da 8,5 mm. L'unione utilizzerà una vite M8x25.



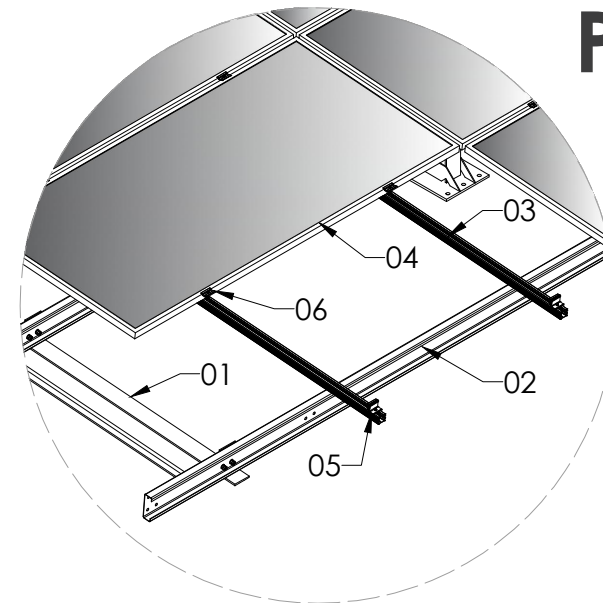
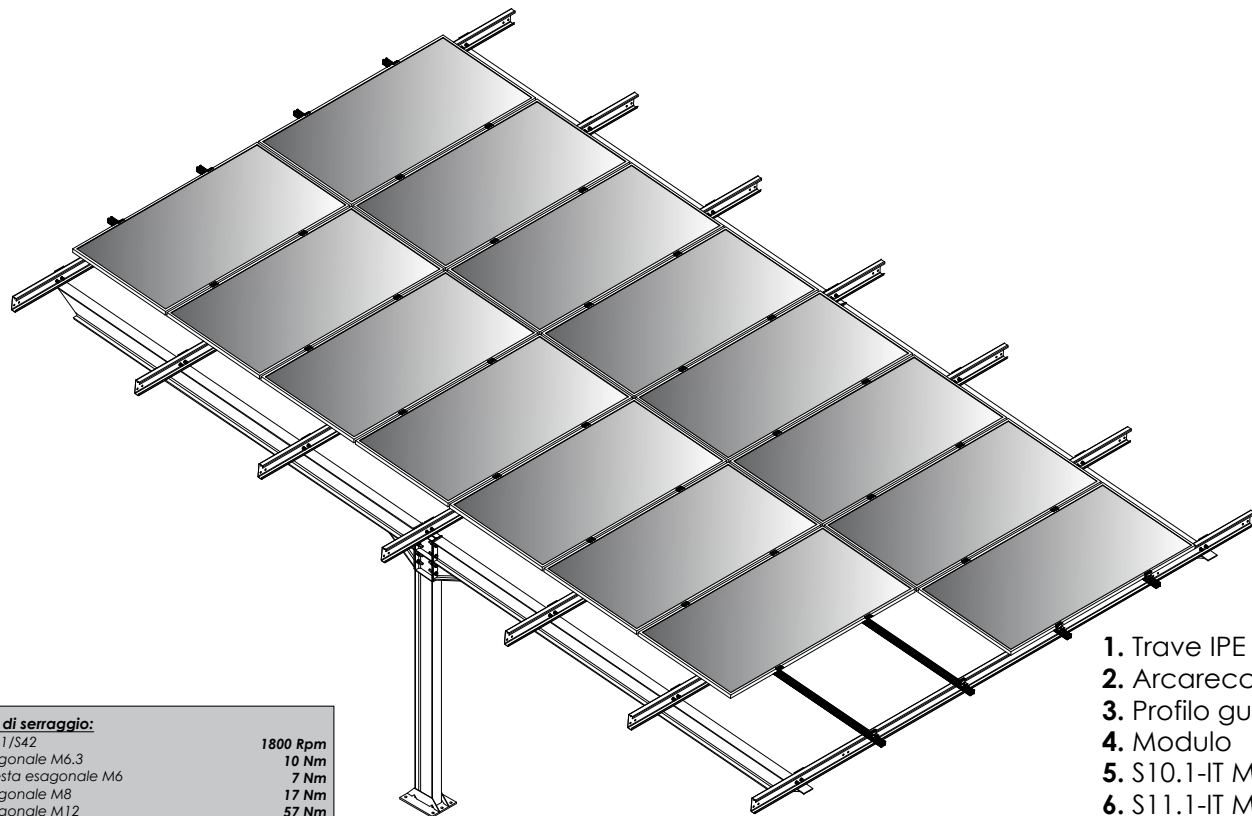

1. Trave IPE
2. Arcarecci
3. Profilo guida
4. Modulo
5. S10.1-IT Morsetto laterale
6. S11.1-IT Morsetto centrale

Morsetti compatibili con profilo G3-IT

Coppia di serraggio:	
Vite S43.1/S42	1800 Rpm
Vite esagonale M6.3	10 Nm
Vite a testa esagonale M6	7 Nm
Vite esagonale M8	17 Nm
Vite esagonale M12	57 Nm
Vite esagonale M16	140 Nm

**PASSO 7:** Posizionare i moduli e fissarli con i morsetti S10.1-IT sui lati e con i morsetti S11.1-IT nelle zone centrali. La distanza tra i punti di ancoraggio del modulo dipenderà dalle sue dimensioni. Consultare la scheda tecnica del modulo da installare.

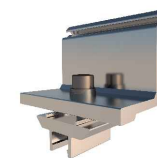

S10.1-IT

S11.1-IT

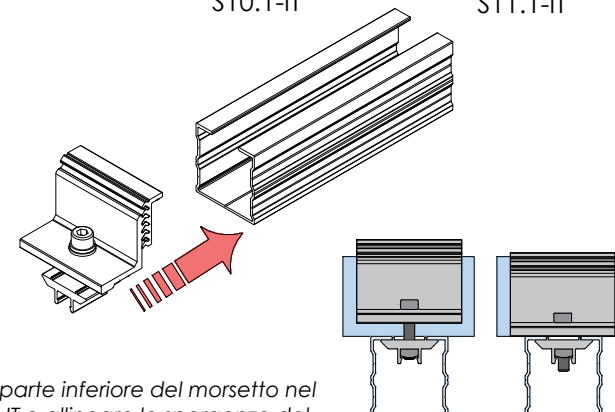
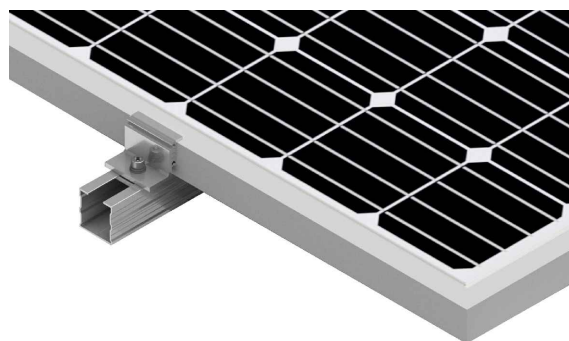

Inserire la parte inferiore del morsetto nel profilo G3-IT e allineare le sporgenze del morsetto nella scanalatura del profilo



RIMUOVERE I PUNTELLI

PENSILINA PER PARCHEGGIO

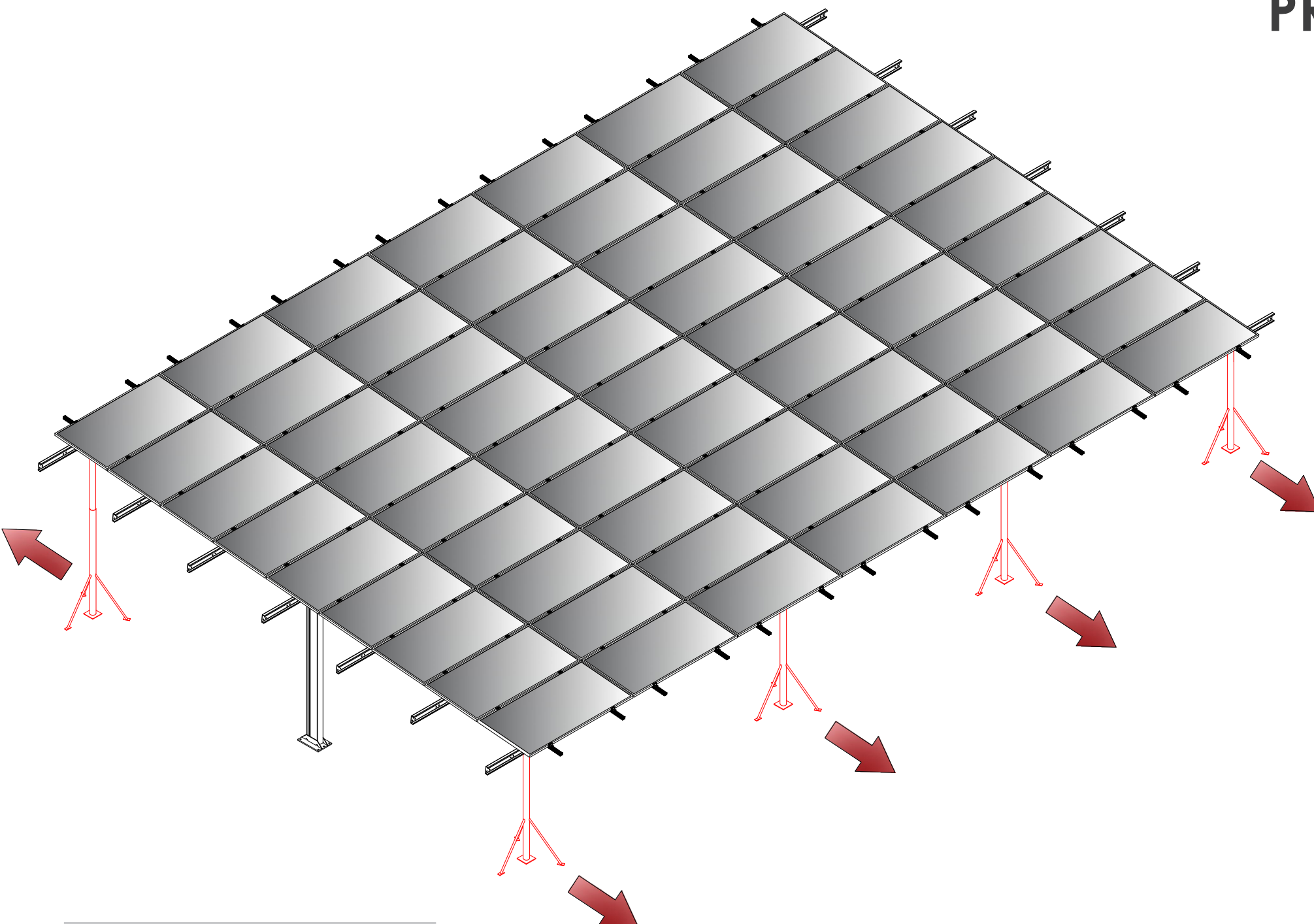

**PASSO 8:** Allentare i puntelli e rimuoverli.